



FEDERATION FRANÇAISE DE PARACHUTISME

62 rue de Fécamp - 75012 PARIS

Tel 01.53.46.68.68 - Fax : 01 53.46.68.70

e-mail : ffp@ffp.asso.fr - Web : www.ffp.asso.fr

**COMMISSION TECHNIQUE ET
PEDAGOGIQUE**

CIRCULAIRE DE SECURITE N° 106

Référence : JMS / 06 / 0626

Date : 14 mars 2006

OBJET : Modification de la drisse de rétraction des glisseurs de voilures principales

Matériels concernés :

Toutes les voilures DEMON de la société PERFORMANCE VARIABLE

Texte : La drisse de rétraction de glisseur de voileure Principale DEMON forme, une fois tirée, une grande boucle **présentant des risques importants** d'interférence avec l'équipement du parachutiste en cas de procédure de secours (accrochage au conteneur secours, à la vidéo, etc). Afin de supprimer ce risque nous **recommandons fortement** à tous les propriétaires de faire modifier les glisseurs. Nous préconisons l'une des deux méthodes suivantes.

Première méthode : Confection de deux « tirettes »

1- Mettre le glisseur bien à plat, de façon à ce qu'il n'y ait pas de contrainte sur la drisse de rétraction.

(Ne modifiez pas les tunnels de la drisse de rétraction.)

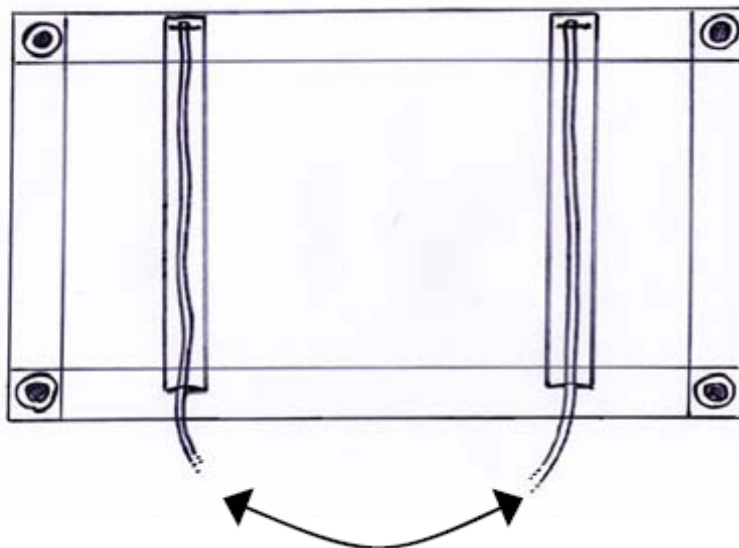



FEDERATION FRANÇAISE DE PARACHUTISME

62 rue de Fécamp - 75012 PARIS

Tel 01.53.46.68.68 - Fax : 01 53.46.68.70

e-mail : ffp@ffp.asso.fr - Web : www.ffp.asso.fr

2- Mettre la drisse en légère tension en maintenant l'extrémité cousue dans le glisseur.

Coupez la à 13 centimètres de la sortie de chaque tunnel. Biseauter l'extrémité pour préparer un strapping.

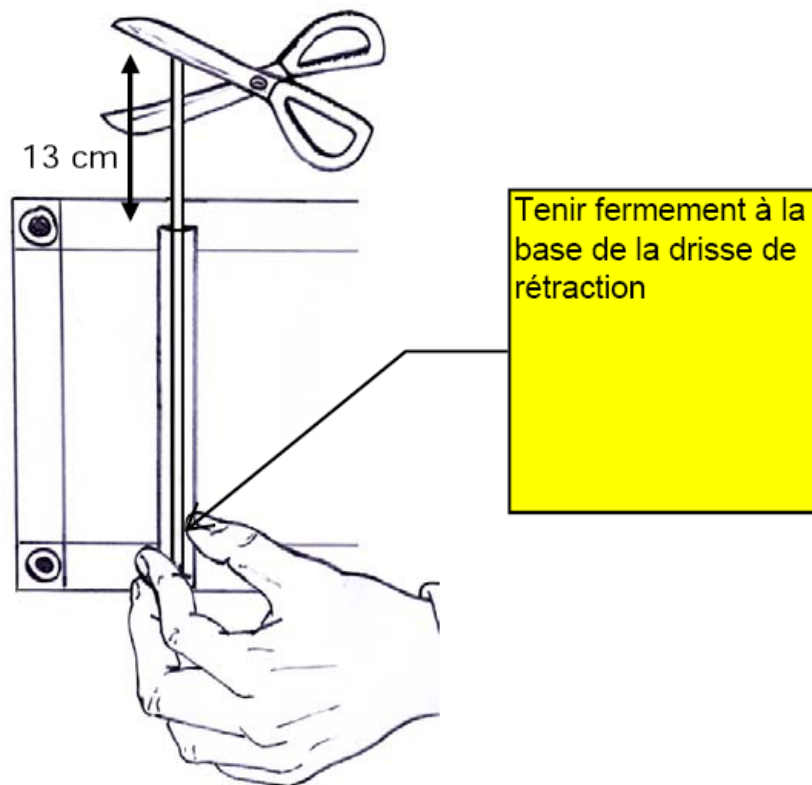

3- Confectionner des tirettes qui empêcheront les drisses de rétraction de rentrer dans leurs tunnels respectifs

3.1 Découpez une longueur de 9 centimètres de galon de $\frac{3}{4}$ de pouce

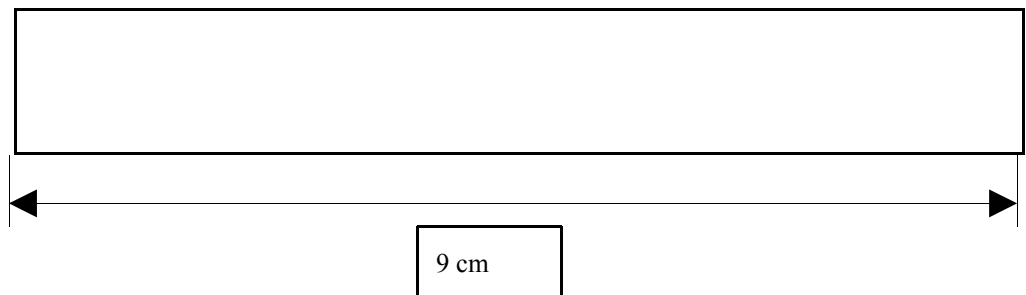

3.2 Replier chaque extrémité sur elle-même Pour obtenir une distance de 4 cm de mesure intérieure et 5 cm de mesure extérieure



FEDERATION FRANÇAISE DE PARACHUTISME

62 rue de Fécamp - 75012 PARIS

Tel 01.53.46.68.68 - Fax : 01 53.46.68.70

e-mail : ffp@ffp.asso.fr - Web : www.ffp.asso.fr

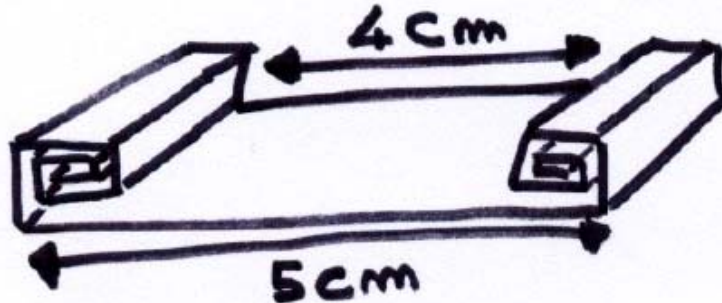

3.3 Replier la pièce en deux

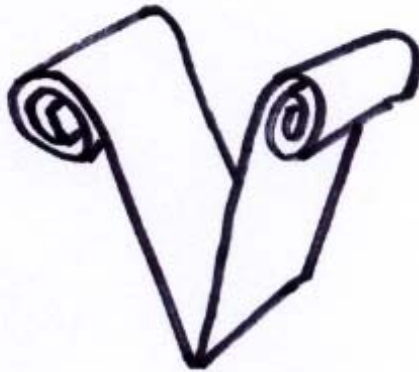

3.4 Replier le tissu à l'intérieur pour obtenir une forme trapézoïdale à votre tirette puis faire une couture zig zag ou bartack pour joindre les extrémités supérieures entre elles

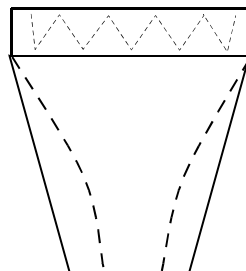

4- Insérer l'extrémité biseautée de la drisse dans la tirette fabriquée. En maintenant en tension l'autre extrémité de la drisse, marquer sur la drisse un emplacement à 2 centimètres du bord du tunnel délimitant l'insertion de l'aiguilletage.



FEDERATION FRANÇAISE DE PARACHUTISME

62 rue de Fécamp - 75012 PARIS

Tel 01.53.46.68.68 - Fax : 01 53.46.68.70

e-mail : ffp@ffp.asso.fr - Web : www.ffp.asso.fr

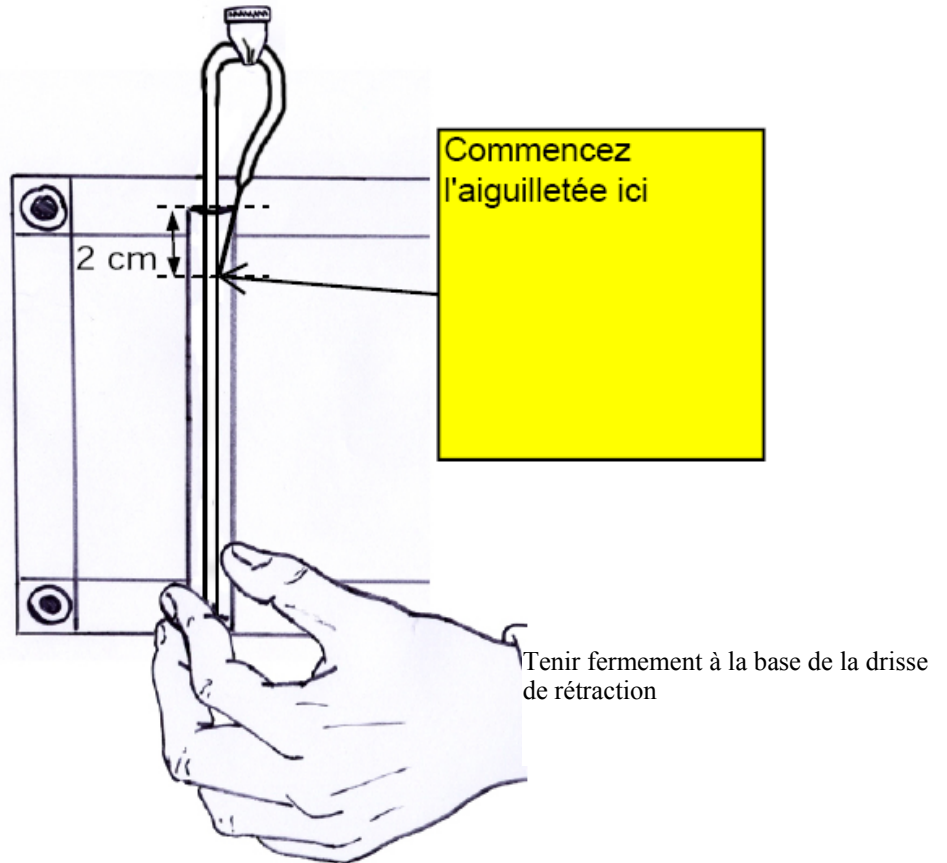

5- Monter l'aiguilletage en réduisant la boucle au maximum autour de la tirette.





FEDERATION FRANÇAISE DE PARACHUTISME

62 rue de Fécamp - 75012 PARIS

Tel 01.53.46.68.68 - Fax : 01 53.46.68.70

e-mail : ffp@ffp.asso.fr - Web : www.ffp.asso.fr

6- Solidariser l'aiguilletage par une couture d'arrêt zig zag ou bartack.

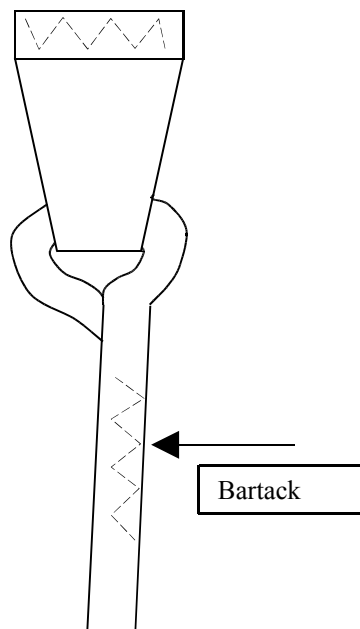

7- Contrôle

Mettre le glisseur en tension, la butée doit venir affleurer le bord du tunnel sans que le glisseur soit rétracté (voir photo ci-dessous). si la butée de la tirette n'est pas au contact du tunnel il y a risque d'interférence avec une suspente au pliage, recommencer l'aiguilletage



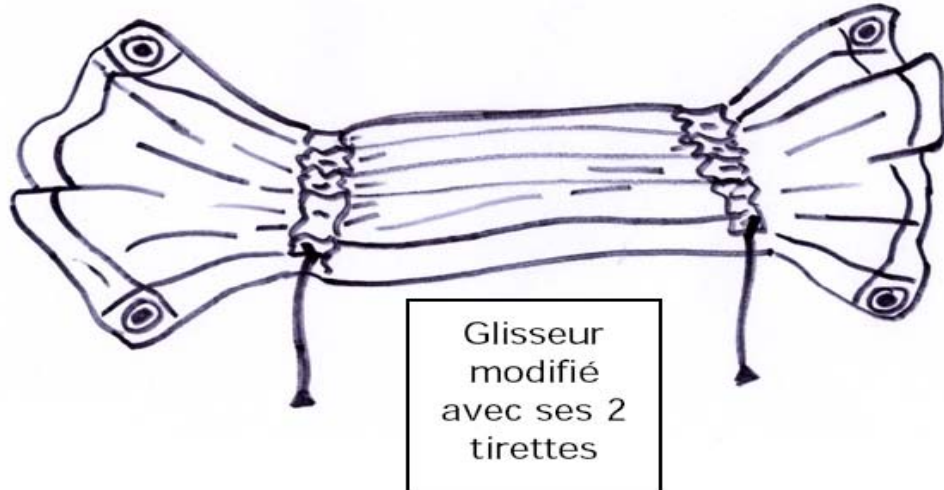

8- Répéter les opérations 3 à 7 pour l'autre drisse.

Deuxième Méthode = confection de deux bouclettes :

1- Mettre le glisseur bien à plat, de façon à ce qu'il n'y ait pas de contrainte sur la drisse de rétraction.
Ne modifiez pas les guides de la drisse de rétraction.

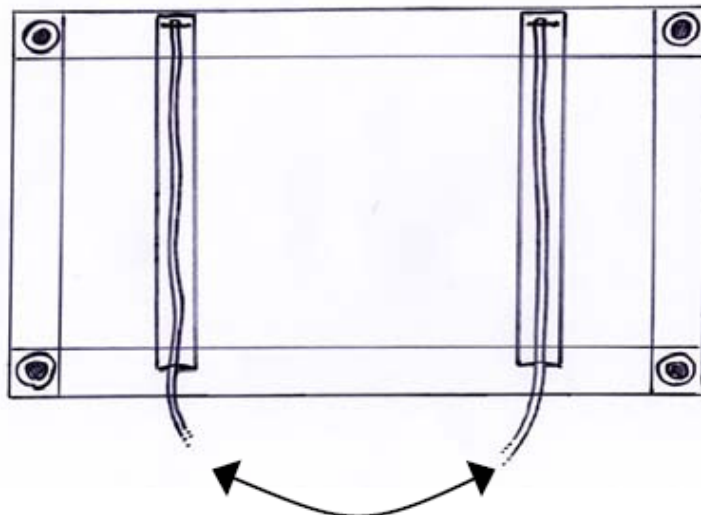

2- Mettre la drisse en légère tension en maintenant l'extrémité cousue dans le glisseur. Couper la à 13 centimètres de la sortie de chaque tunnel.
Biseauter l'extrémité pour préparer un strapping..



FEDERATION FRANÇAISE DE PARACHUTISME

62 rue de Fécamp - 75012 PARIS

Tel 01.53.46.68.68 - Fax : 01 53.46.68.70

e-mail : ffp@ffp.asso.fr - Web : www.ffp.asso.fr

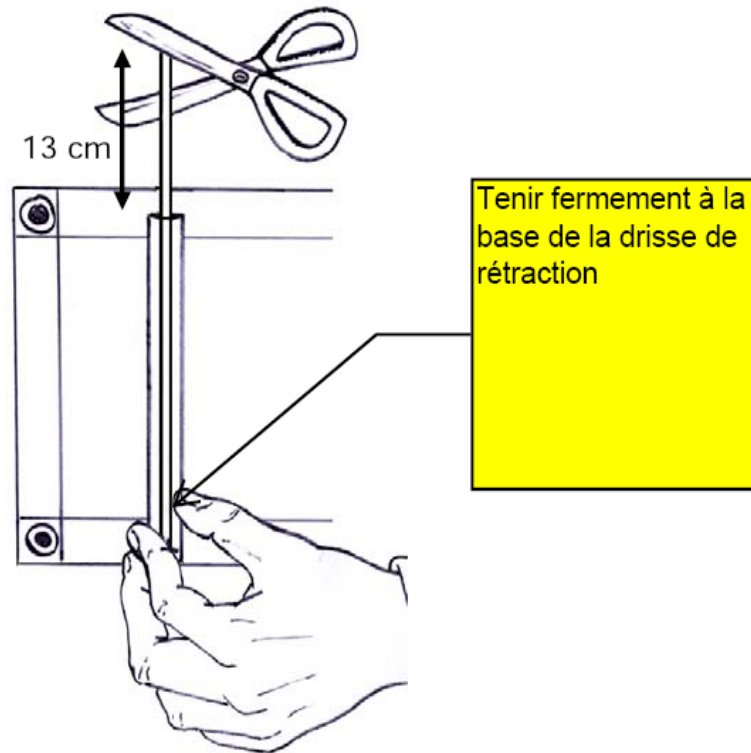

3- former, par un strapping, une boucle de 3 centimètres de long (maximum) de sorte que celle-ci affleure le bord du glisseur, puis faites une couture d'arrêt zig zag ou bartack.

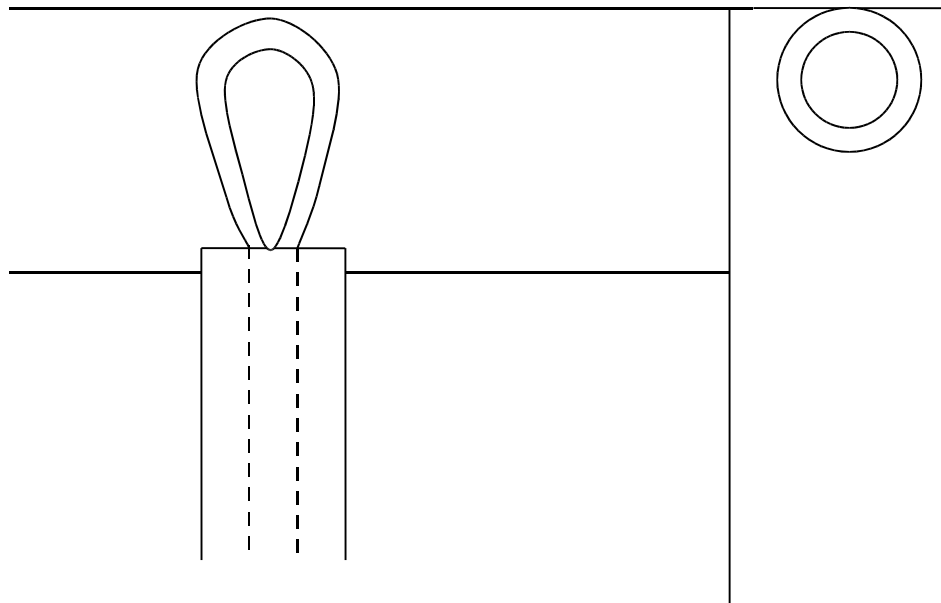



FEDERATION FRANÇAISE DE PARACHUTISME

62 rue de Fécamp - 75012 PARIS

Tel 01.53.46.68.68 - Fax : 01 53.46.68.70

e-mail : ffp@ffp.asso.fr - Web : www.ffp.asso.fr

4- Contrôle : vérifier

- que les bouclettes ne dépassent pas le bord du glisseur quand il est bien à plat

- que les bouclettes ne disparaissent pas dans leur tunnel lorsque le glisseur est en tension (voir photo ci-dessous)



Personnel qualifié : Tous réparateurs de parachute

Date d'application : Nous recommandons de faire exécuter cette modification dès parution de cette circulaire

DIFFUSION :

- Président F.F.P.
- D.T.N.
- Directeurs Techniques
- Performance Variable
- Plieurs / réparateurs
- Etats Majors de : l'Armée de Terre - l'Armée de l'Air - de la Marine
- Membres de la C.T.P.
- C.E.V.A.P
- E.T.A.M.A.T Montauban
- DGAC Monsieur JOUBERT
- DGA Monsieur PERRIN
- Direction des Sports
- Paramag
- FFP Contact